

4

3

2

1

BOCA DE ACESSO
(ARTICULADA Ø610.00)

RESPIRO 22"

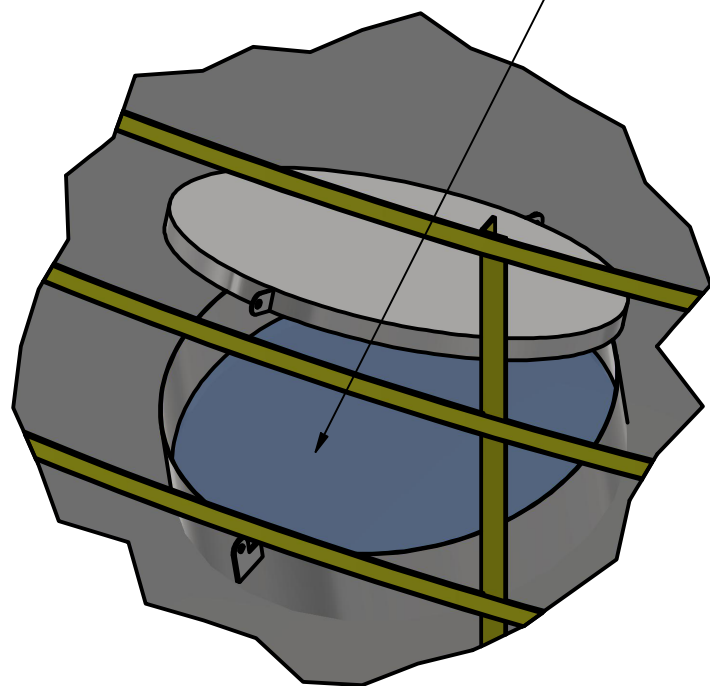

DETALHE D
ESCALA 0,10/1

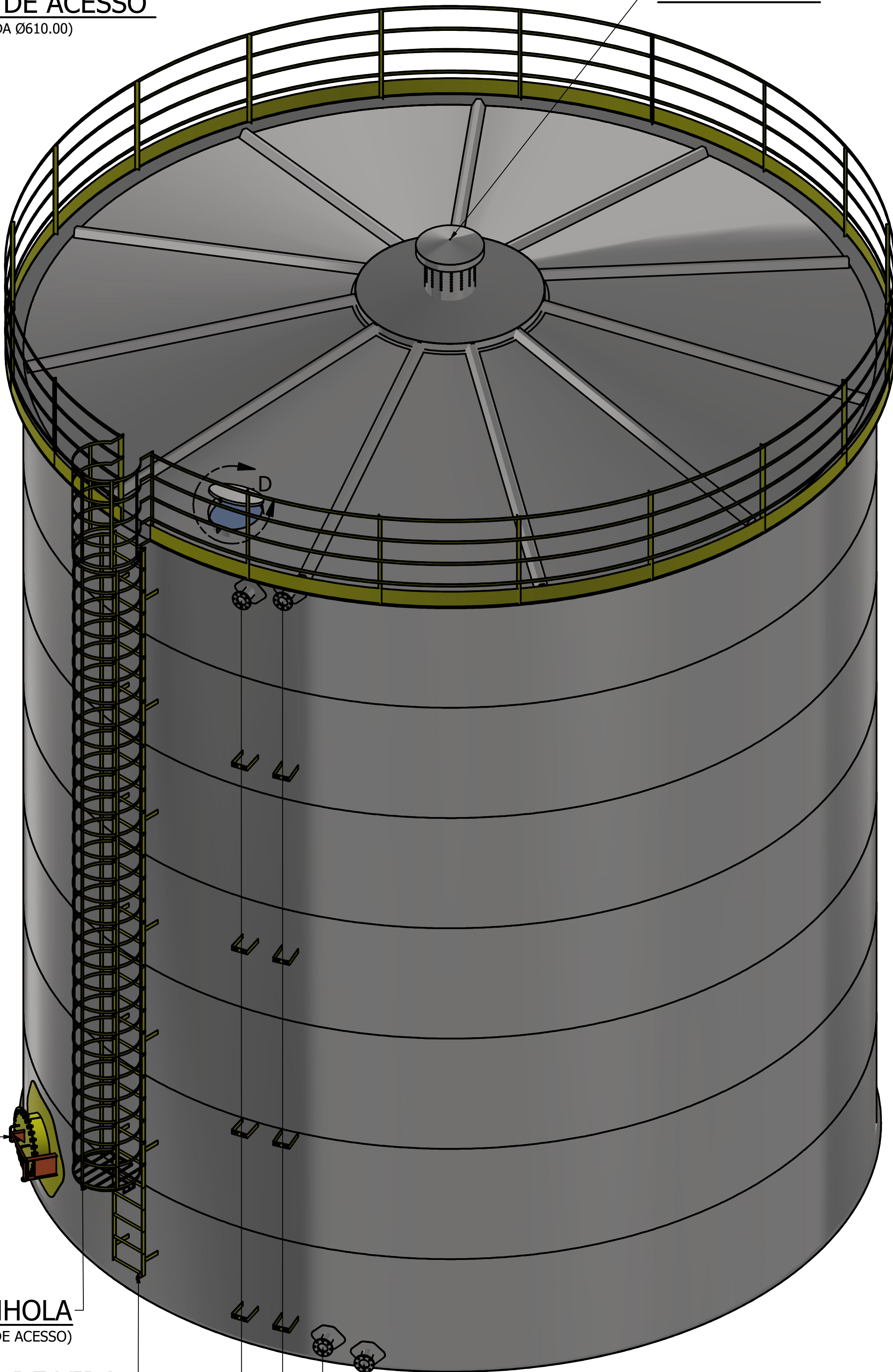

BOCA DE VISITA
(FLANGE Ø600.00 / COM BRAÇO TURCO)

PORTINHOLA
(TAMPA DE ACESSO)

LINHA DE VIDA
(SUPORTE)

ENTRADA 4"
(FLANGE ANSI B16.5)

EXTRAVASOR 4"
(FLANGE ANSI B16.5)

DRENO 4"
(FLANGE ANSI B16.5)

SAÍDA 4"
(FLANGE ANSI B16.5)

PROJETISTA
Faz Forte 21/03/2025

FAZ FORTE RESERVATORIOS METALICOS

NOME EMPRESA:

TBL 700.02

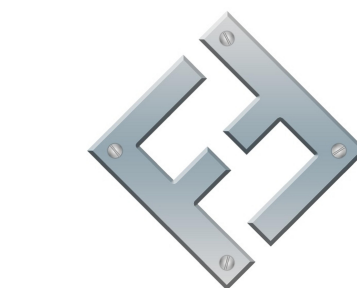

FAZFORTE

SIZE C	DWG NO TBL 700.02	REV
SCALE	SHEET 1 OF 8	

4

3

2

1

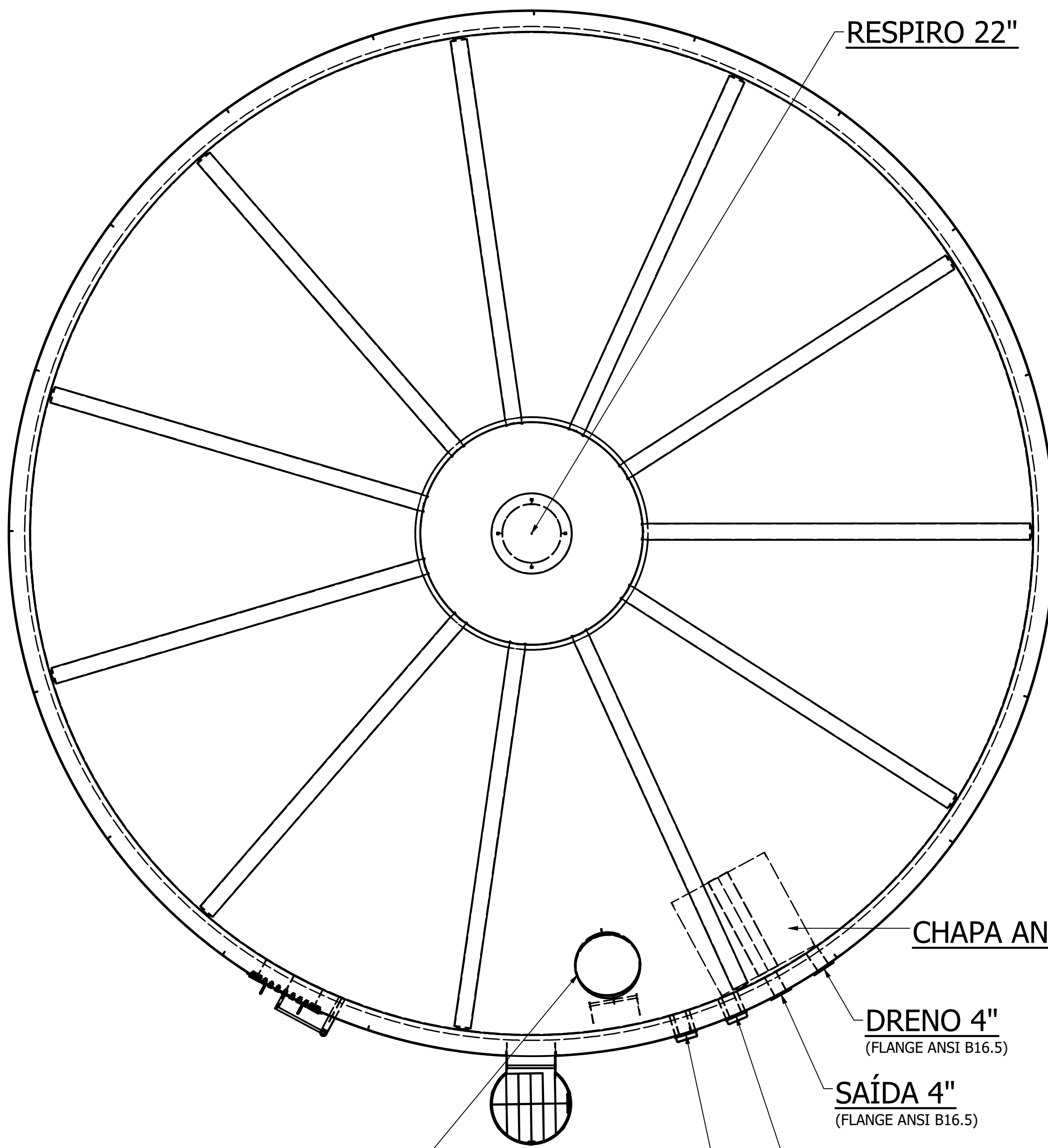

BOCA DE ACESSO
(ARTICULADA Ø610.00)

RESPIRO 22"

CHAPA ANTI-VÓRTICE

DRENO 4"
(FLANGE ANSI B16.5)

SAÍDA 4"
(FLANGE ANSI B16.5)

EXTRAVASOR 4"
(FLANGE ANSI B16.5)

ENTRADA 4"
(FLANGE ANSI B16.5)

4

3

2

1

D

D

C

C

B

B

A

A

4

3

2

1



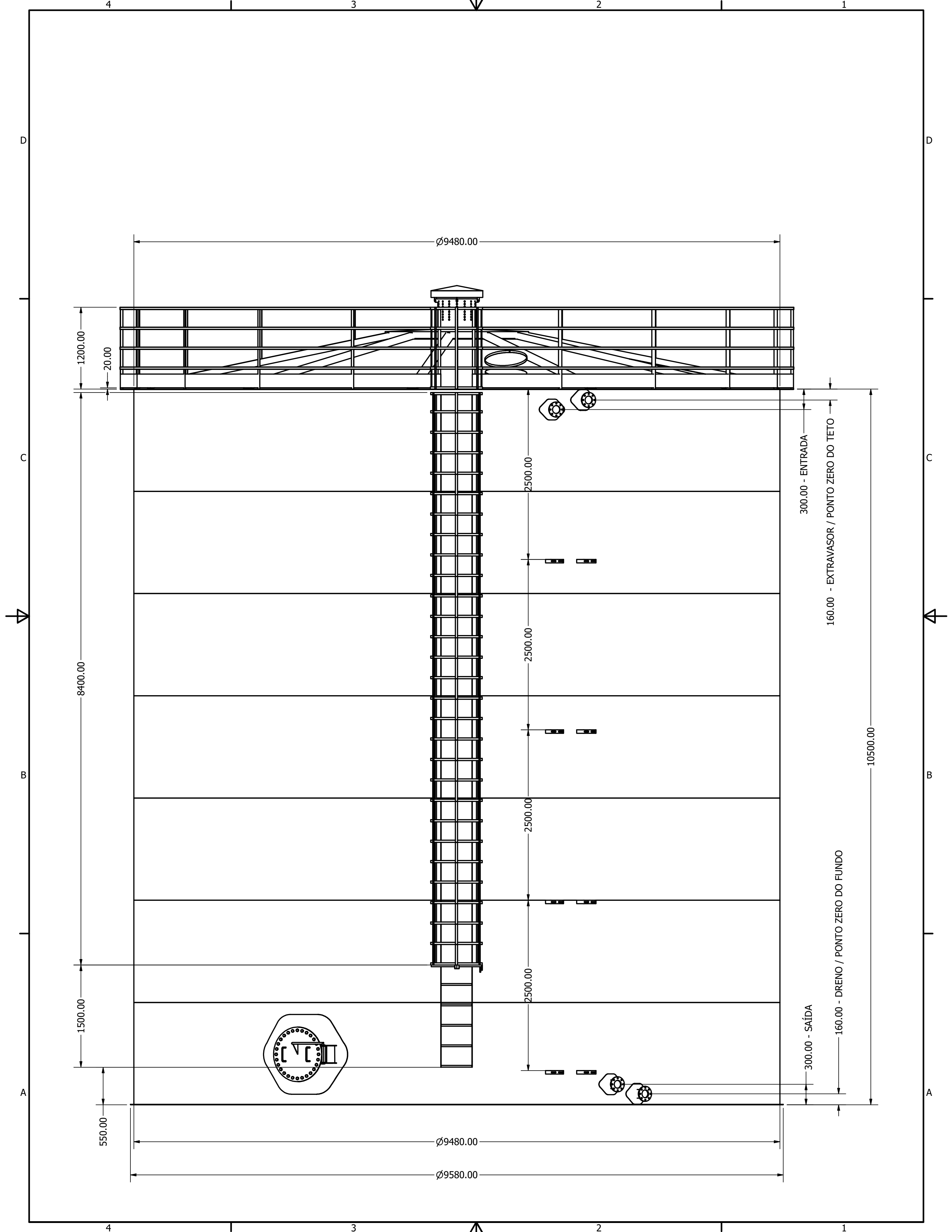

4

3

2

1

D

D

Ø9480.00

1200.00

20.00

C

C

8400.00

2500.00

300.00 - ENTRADA

160.00 - EXTRAVASOR / PONTO ZERO DO TETO

B

B

2500.00

2500.00

10500.00

A

A

1500.00

2500.00

2500.00

300.00 - SAÍDA

160.00 - DRENO / PONTO ZERO DO FUNDO

550.00

Ø9480.00

Ø9580.00

4

3

2

1

A

A

↑

↑

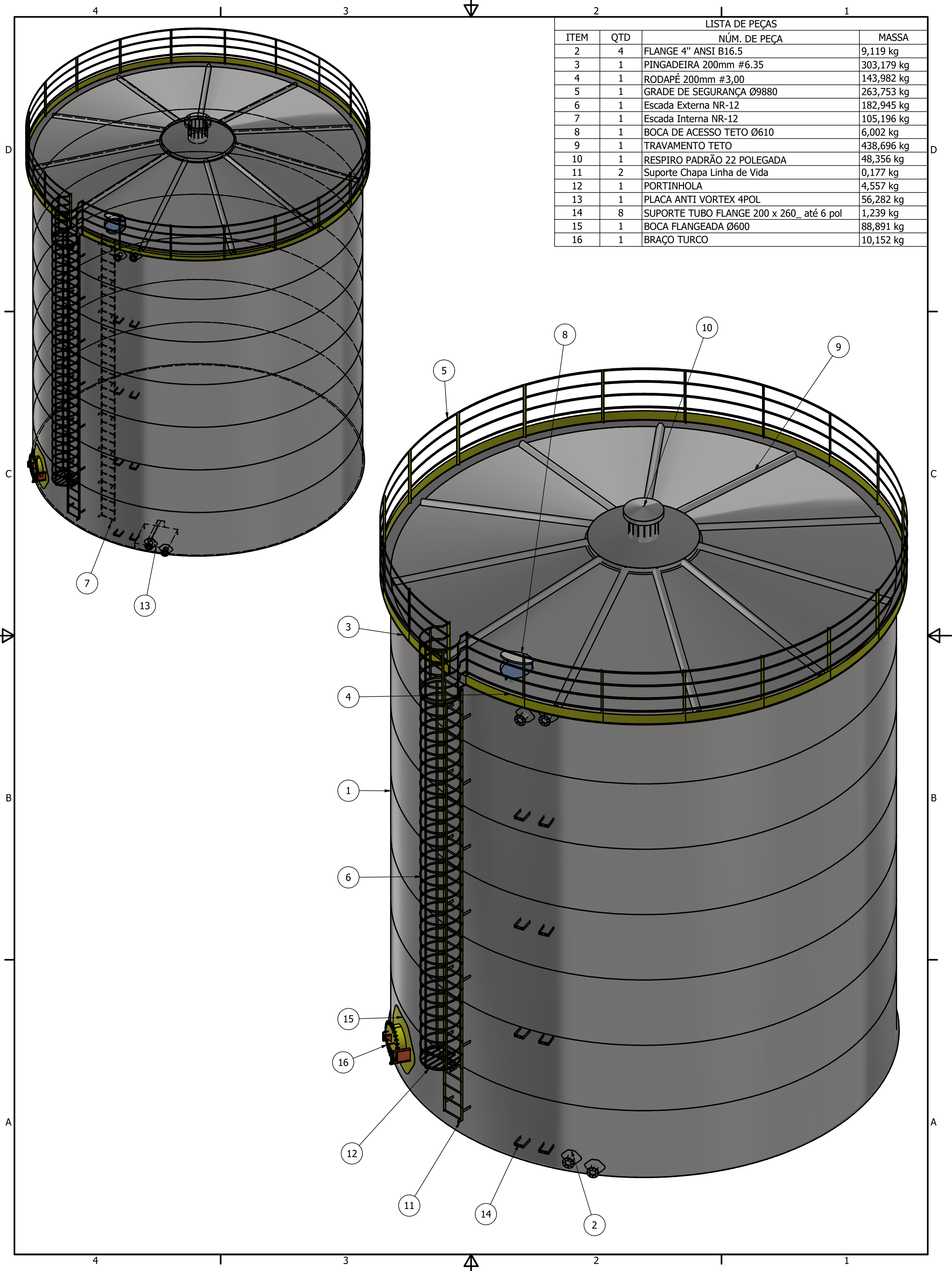

LISTA DE PEÇAS			
ITEM	QTD	NÚM. DE PEÇA	MASSA
2	4	FLANGE 4" ANSI B16.5	9,119 kg
3	1	PINGADEIRA 200mm #6.35	303,179 kg
4	1	RODAPÉ 200mm #3,00	143,982 kg
5	1	GRADE DE SEGURANÇA Ø9880	263,753 kg
6	1	Escada Externa NR-12	182,945 kg
7	1	Escada Interna NR-12	105,196 kg
8	1	BOCA DE ACESSO TETO Ø610	6,002 kg
9	1	TRAVAMENTO TETO	438,696 kg
10	1	RESPIRO PADRÃO 22 POLEGADA	48,356 kg
11	2	Suporte Chapa Linha de Vida	0,177 kg
12	1	PORTINHOLA	4,557 kg
13	1	PLACA ANTI VORTEX 4POL	56,282 kg
14	8	SUPORTE TUBO FLANGE 200 x 260_ até 6 pol	1,239 kg
15	1	BOCA FLANGEADA Ø600	88,891 kg
16	1	BRAÇO TURCO	10,152 kg

4

3

2

1

**ESPAÇAMENTO MÁXIMO DE 0,30 m
ENTRE BARRAS VERTICAIS**

NORMA TÉCNICA NR-12

VERIFIQUE EM ITEM DE NOTA:

13.1:

a) possuir barras verticais com espaçamento máximo de 0,30 m entre si;

**ESPAÇAMENTO MÁXIMO
ENTRE AROS DE 0,30 m**

NORMA TÉCNICA NR-12.

VERIFIQUE EM ITEM DE NOTA:

13.1 As escadas fixas do tipo marinheiro devem ter:

h) espaçamento entre barras horizontais de 0,25 m a 0,30 m

AROS

BARRA CHATA 1 ¼" #3,17 mm

BARRAS VERTICAIS

BARRA CHATA 1 ¼" #3,17 mm

NORMA TÉCNICA NR-12.

VERIFIQUE EM ITEM DE NOTA:

13.1 As escadas fixas do tipo marinheiro devem ter:

a) dimensionamento, construção e fixação seguras e resistentes, deforma a suportar os esforços solicitantes;

b) constituição de materiais ou revestimentos resistentes a intempéries e corrosão, caso estejam expostas em ambiente externo ou corrosivo;



AÇO DE CONSTRUÇÃO (VERGALHÃO 1")

(Conforme foto acima, onde as ranhura tem função de antiderrapante)

NORMA TÉCNICA NR-12.

VERIFIQUE EM ITEM DE NOTA:

13 As escadas fixas do tipo marinheiro devem ter:

k) barras horizontais de 0,025 m a 0,038 m (trinta e oito milímetros) de diâmetro;

l) barras horizontais com superfícies, formas ou ranhuras a fim de prevenir deslizamentos;

BARRA CHATA 50,8 mm #4,75 mm

NORMA TÉCNICA NR-12.

VERIFIQUE EM ITEM DE NOTA:

13 As escadas fixas do tipo marinheiro devem ter:

i) espaçamento entre o piso da máquina ou da edificação e a primeira barra não superior a 0,55m;

1500.00

300.00

300.00

300.00

300.00

540.00

D

C

B

A

D

C

B

A

4

3

2

1

D

D

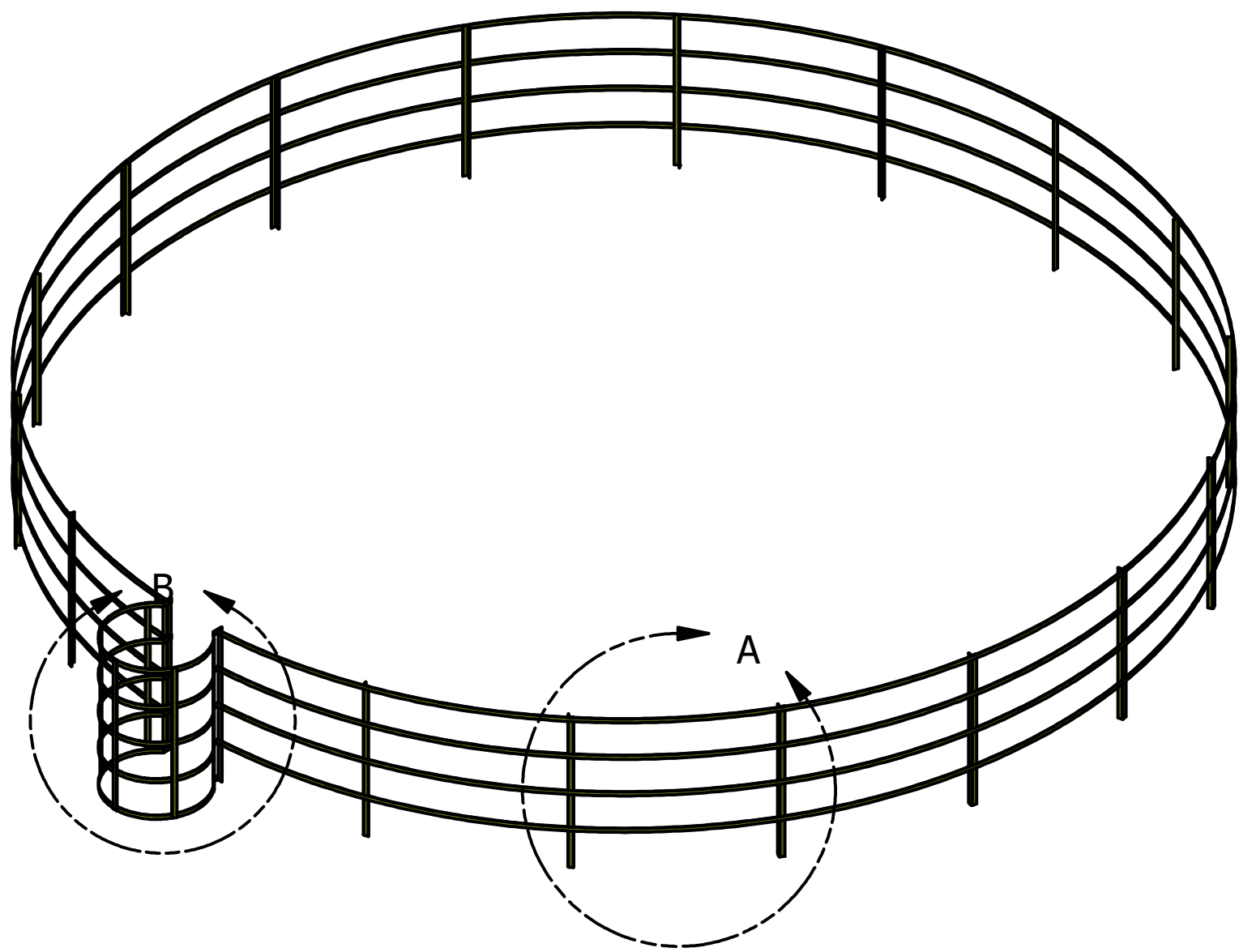

(2x) CANTONEIRA PRINCIPAL
DE ABAS IGUAIS FURADA
h1200_1 1/2" _#3,75

C

C

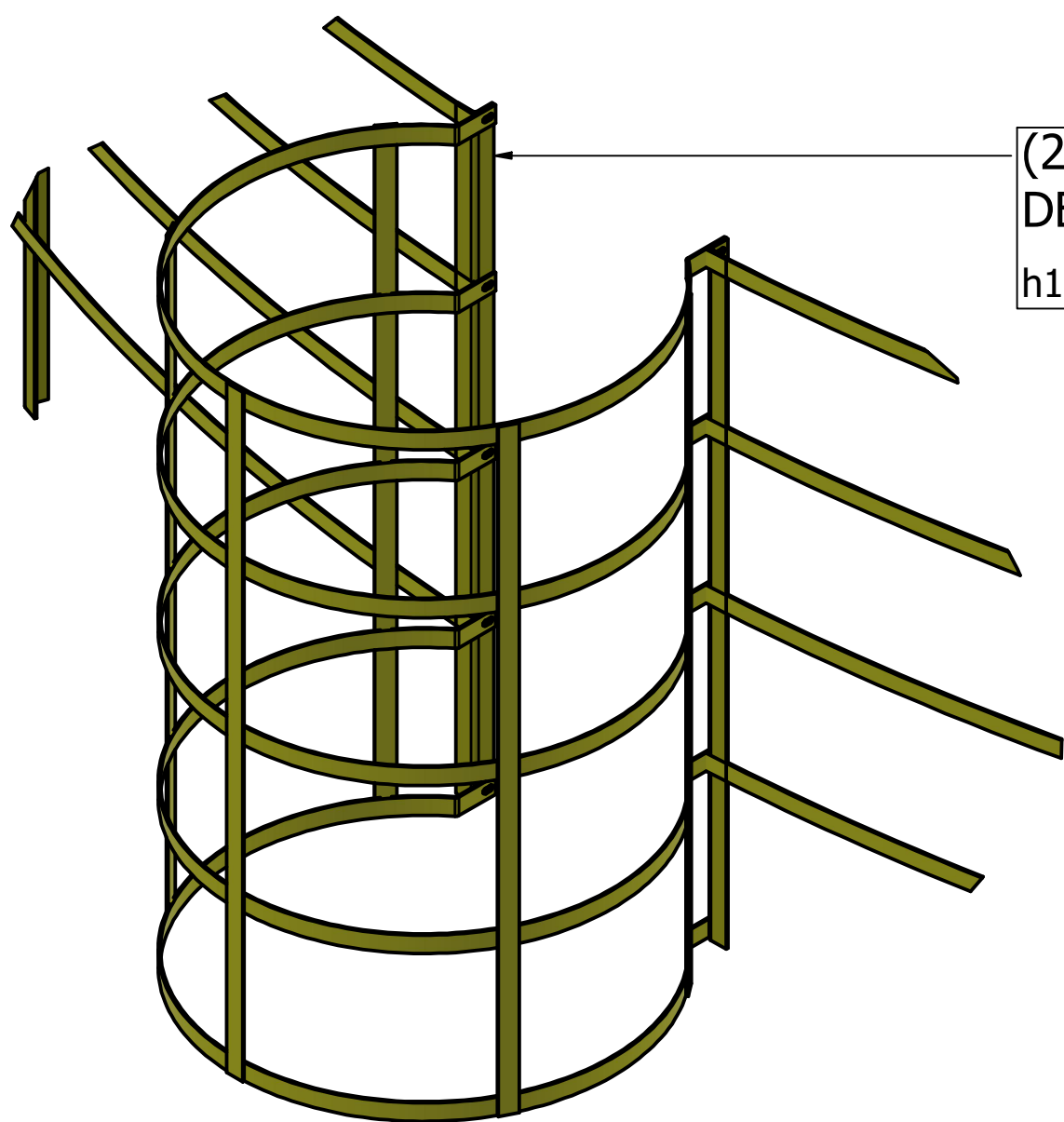

DETALHE B
ESCALA 0,10 : 1

BARRA CHATA (21 BARRAS C=6m)
1 1/4" #3,17 mm

B

B

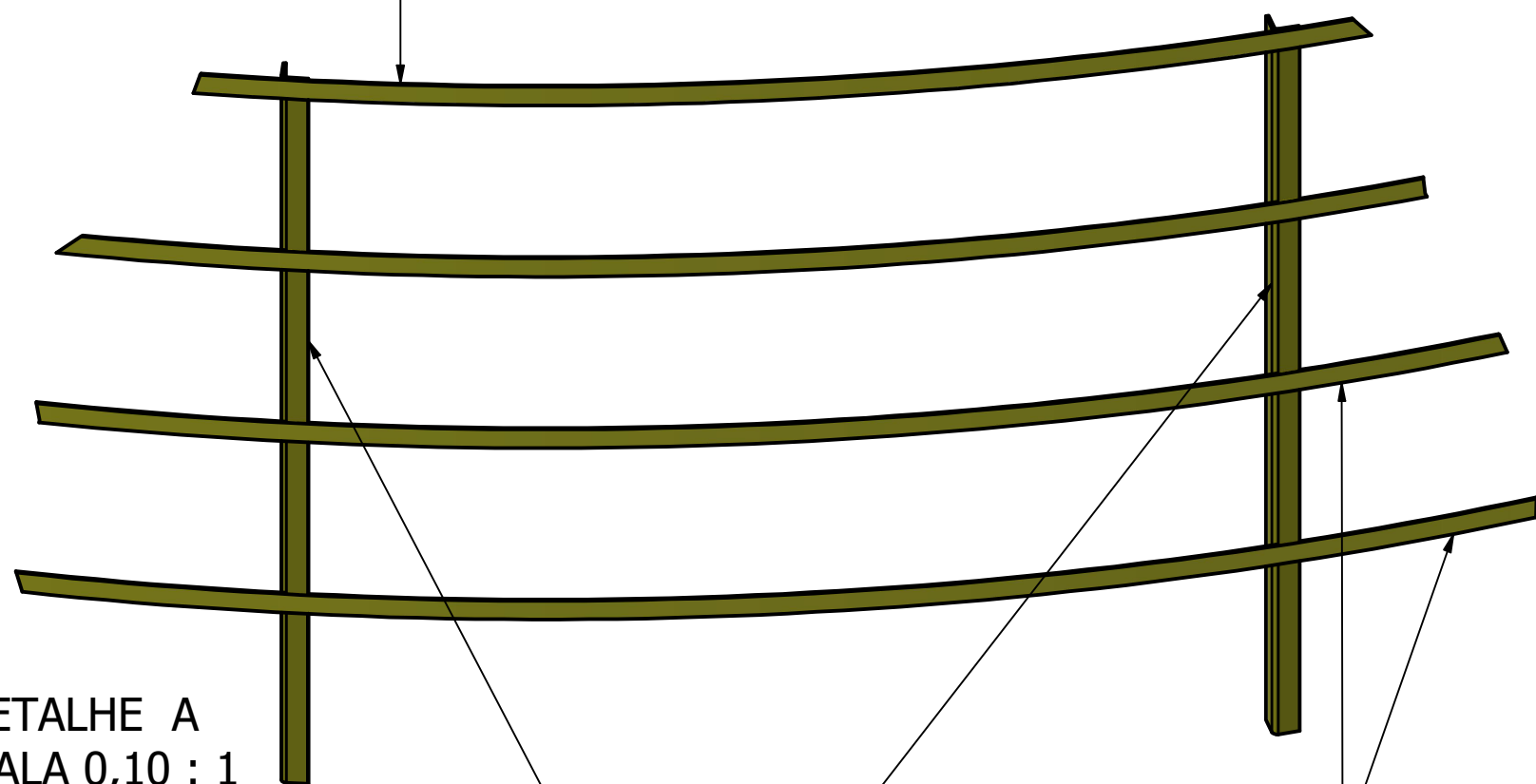

DETALHE A
ESCALA 0,10 : 1

ESPAÇAMENTO MÁXIMO 300mm

A

A

(21x) CANTONEIRA DE ABAS IGUAIS
h1200_1 1/2" _#3,75
ESPAÇAMENTO MÁXIMO 1500 mm

4

3

2

1

A

BRAÇO TURCO
(BOCA FLANGE Ø600.00)

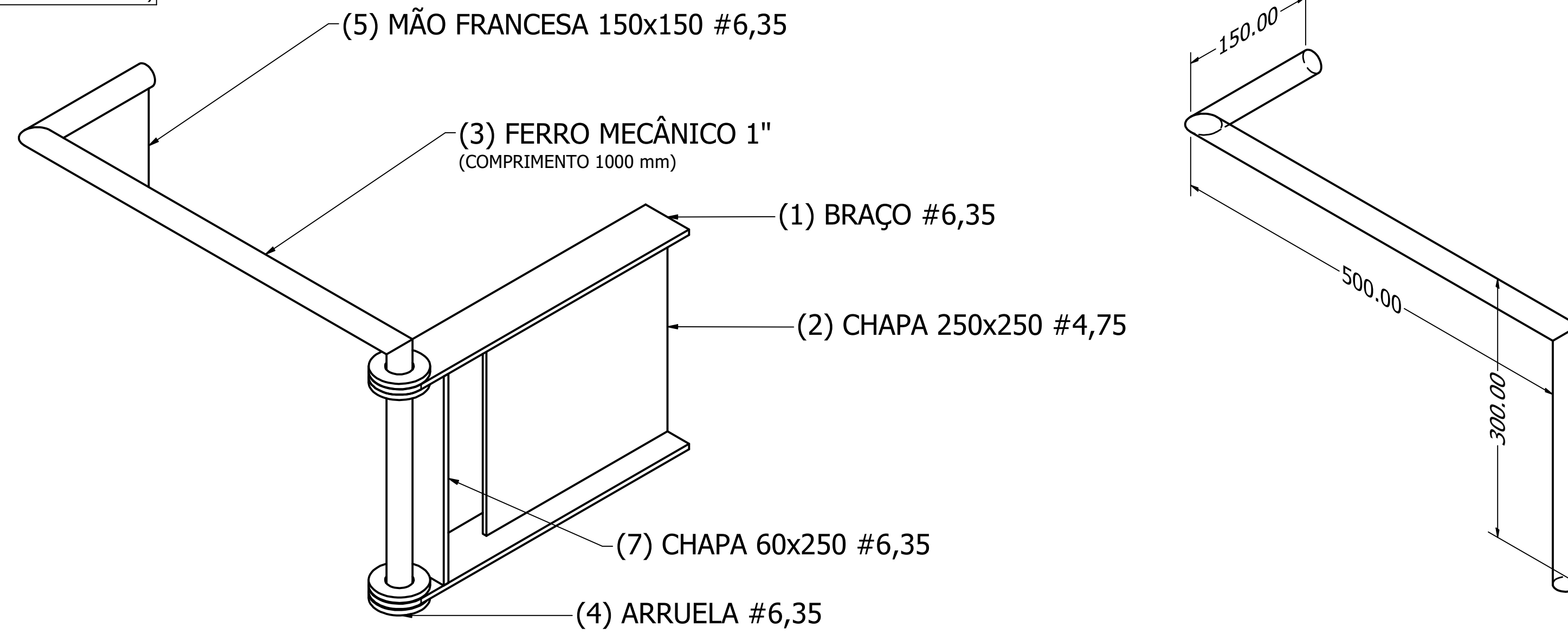

LISTA DE PEÇAS		
ITEM	QTDE	NÚMERO DA PEÇA
1	2	BRAÇO #6,35
2	1	CHAPA 250x250 #4,75
3	1	BARRA FERRO MECÂNICO 1" x 1000 mm
4	4	ARRUELA 1" x #6,35
5	1	MÃO FRANCESA 150x150 #6,35
7	1	CHAPA2 60x250 #6,35

OBS:
PARA MONTADORES
COMPRIMENTO DO BRAÇO
É DE ACORDO COM RAIÓ DO COSTADO DO TANQUE
COM QUE FIQUE 90° COM A TAMPA DA BOCA.

PEÇAS CORTE CNC

Nome do Arquivo: BRACO TURCO 1 POL

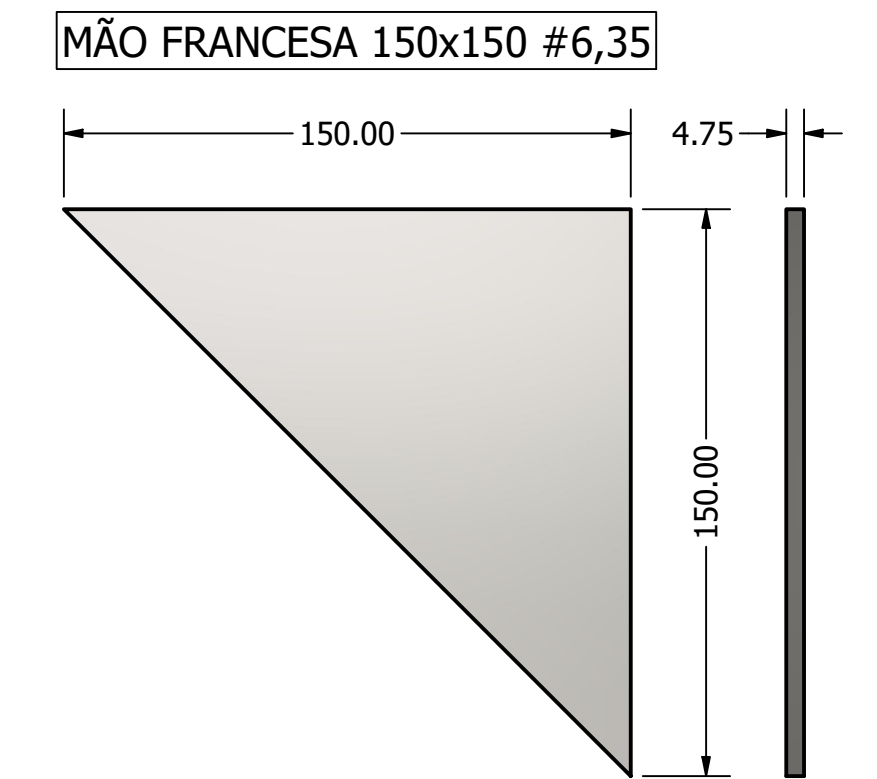
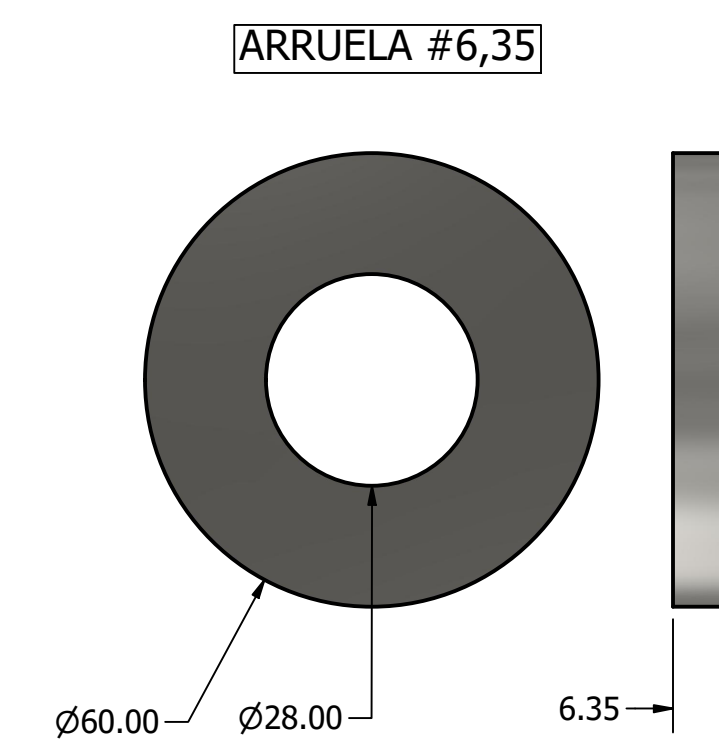
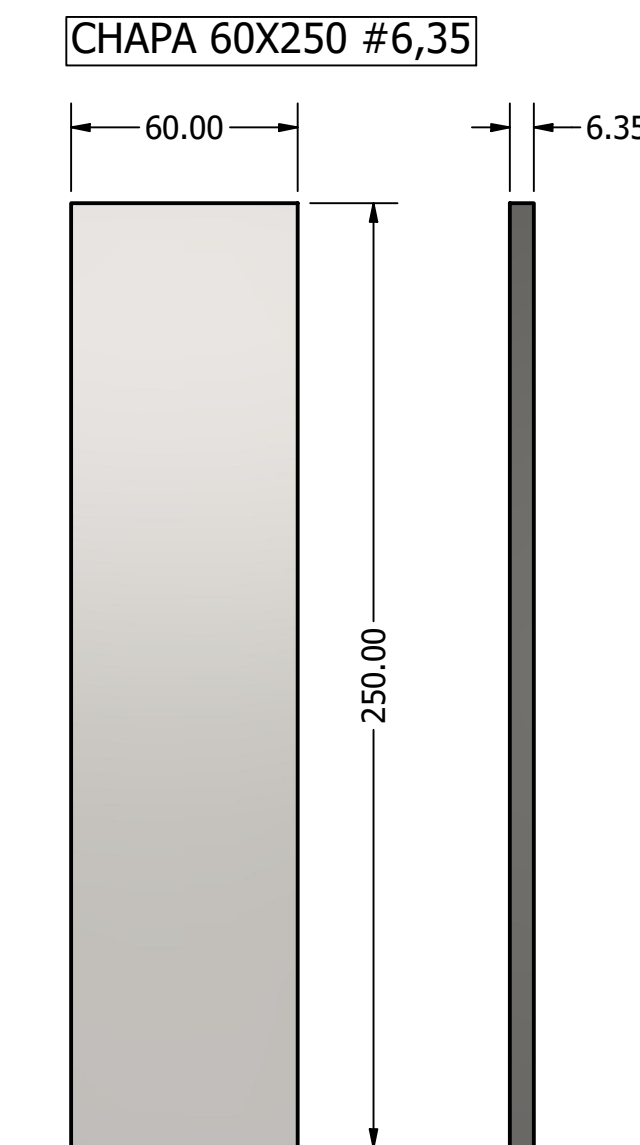
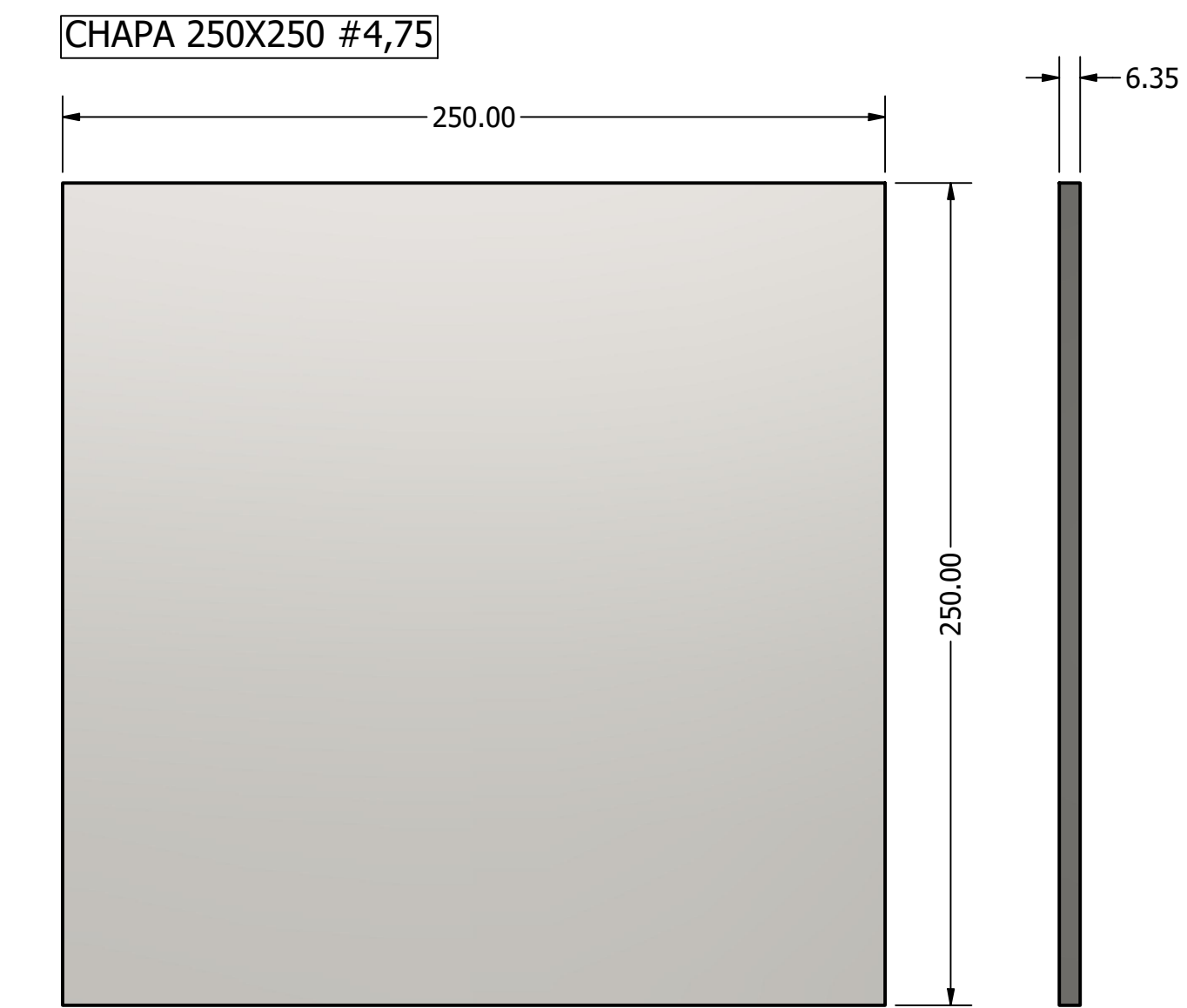
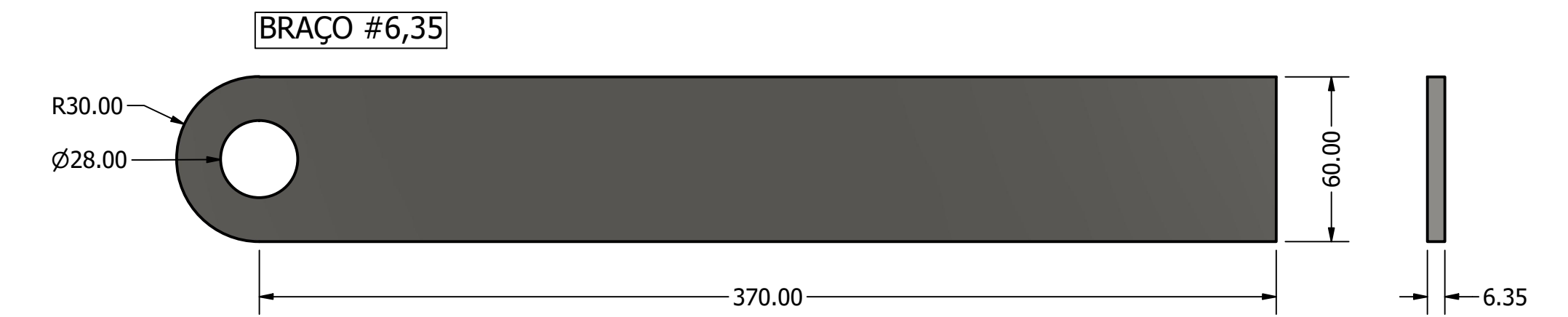

BRAÇO TURCO
(BOCA FLANGE Ø800.00)

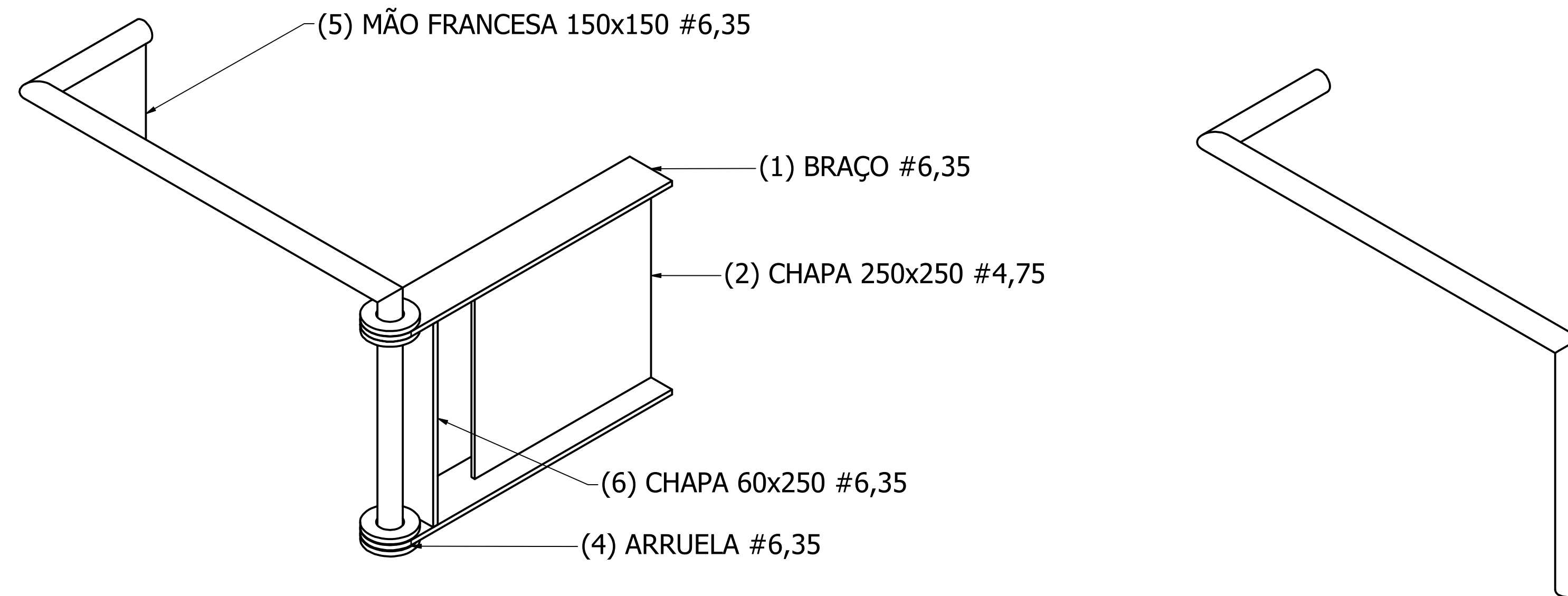

LISTA DE PEÇAS		
ITEM	QTDE	NÚMERO DA PEÇA
1	2	BRAÇO #6,35
2	1	CHAPA 250x250 #4,75
3	1	BARRA FERRO MECÂNICO 1" x 1900 mm
4	4	ARRUELA 1" x #6,35
5	1	MÃO FRANCESA 150x150 #6,35
7	1	CHAPA2 60x250 #6,35



FAZ FORTE RESERVATORIOS METALICOS

TBL 700.02
DETALHE BRAÇO TURCO

SIZE D	DWG NO TBL 700.02	REV
SCALE	SHEET 7 OF 8	